

控制模块 TTC200

汽车工业主要依靠其设备的可靠性工作于极困难的条件下，TTC200 正是适应于该领域的一款汽车多用途电子解决方案。

TTC200 符合 IEC 61508 国际标准进行设计。具有 TTP 的单机版本和网络版本分别达到 SIL2(安全完整性水平)和 SIL3 的要求。

TTC200 使用坚固耐用的外壳加以保护以适应汽车工业的应用要求。



技术参数		
外形尺寸	238×181×48 mm	
重量	790 g	
操作温度	-40°C~+85°C	
存储温度	-40°C~+85°C	
海拔高度	0-4000m	
供电电压	9-32VDC	
峰值电压	45VDC	
电流消耗	1A(9VDC, 空载)	
CPU	MPC555 (32Bit) 40MHz	
随机存储器 RAM	26kByte	
Flash 程序存储空间	448kByte	160kbyte 可供用户使用 (Codesys 平台)
数据存储空间 EEPROM	2kByte	100 万次擦写
看门狗 CPU	HC908	内部监控、诊断
编程环境	<u>Codesys®2.3</u> <u>TTP Matlink, Simulink®</u> C/C++	
通讯接口	2×CAN2.0B	总线波特率: 125-500kbps
	1×RS232	可选
	1×LIN	
	<u>1×TTP</u>	可选, TTP 总线是基于时间触发的高可靠性、高速、大容量数据通讯总线, 5Mbit/s
程序下载	CAN	下载端口: CAN_A

环境特性	
单机工作安全标准	IEC 61508 SIL2
(TTP)网络工作安全标准	IEC 61508 SIL3
防护等级	DIN 40050 IP65
振动、冲击	IEC68-2-64,-27,-29,-6
EMC	ISO/DIS 13766
ESD	IEC 61000
环境温度	IEC 68-2-1,-2,-3,-14,-30

汽车电子抗干扰	ISO 7637
---------	----------

端子列表		
模拟量输入 AI (0-5V)	8	10Bit, 软件设置为电阻、电压、电流型输入
模拟量/开关量输入 AI/DI (0-10V)	12	10Bit, 软件设置为 PNP 型和 NPN 型开关量输入
开关量/频率输入 DI/PI	8	NPN 型开关量输入, PI 频率 10-10KHz
开关量输入 DI	4	NPN 型开关量输入
开关量输出 PWM(2.5A)	8	电流反馈、开路检测、短路保护
开关量输出 PWM(4A)	4	开路检测、短路保护
开关量输出 DO(4A)	16	开路检测、短路保护
开关量输出 DO(15A)	3	开路检测、短路保护
模拟量输出 AO	2	0.2-0.8VCC
主板温度监控	1	内部温度传感器
5V 参考电源	2×100mA	
10.5V 参考电源	1×100mA	

外形尺寸:

- 铸铝外壳
- 防水的 154 针接插件
- 带防水层的压力调节
- 鳍片状外壳以达到最佳散热效果

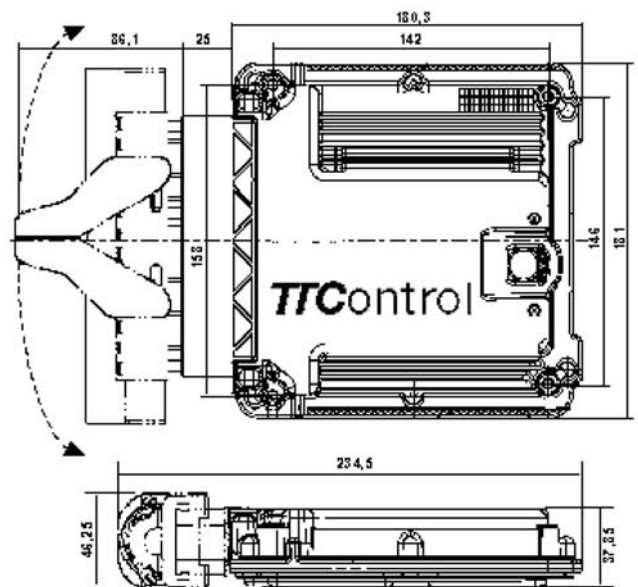

功能框图:

