

MICROCHIP



HI-TECH PICC-16 C Compiler Workshop

課程說明

- 此教育訓練課程不是 C 的基礎課程
- 我們認定你已經有一定使用 C 的能力
 - ◆ 使用過 MPLAB C18
 - ◆ 使用過 ANSI C 或其它的 C 語言
- 本課程不在介紹如何撰寫 C 程式，而是介紹如何使用 Hi-Tech PICC
- 本教育訓練使用元件為 PIC16F877A

Compiler Overview

Compiler Overview

- 試用版的軟體並無功能上的限制
- 試用版的軟體有 21 天的使用時間限制
 - ◆ 使用 Compiler Activation 來作永久使用的設定

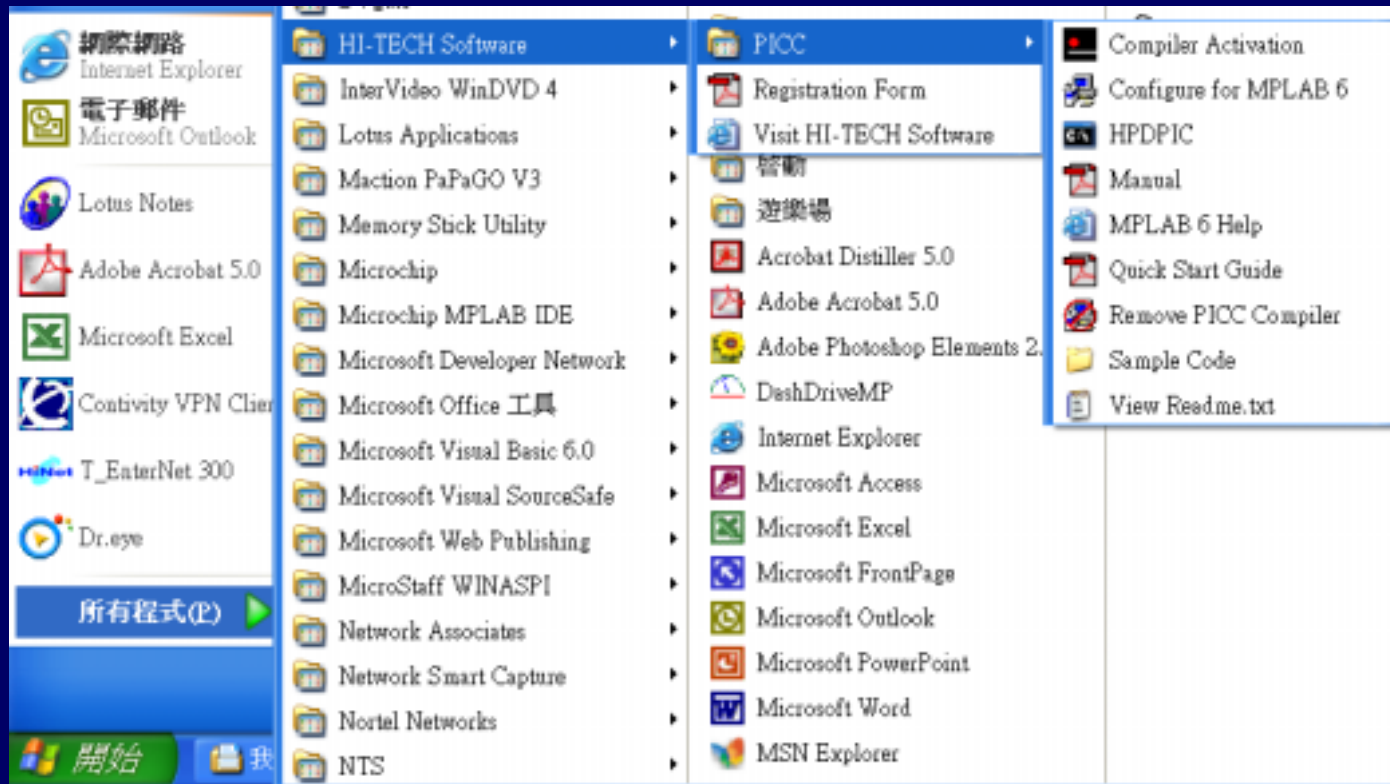

MPLAB IDE 使用 Hi-Tech PICC

1. 使用“Project → Select Language Toolsuite”來設定語言工具為 HI-TECH PICC
 - ◆ 最好安裝於預設的路徑 C:\HT-PIC

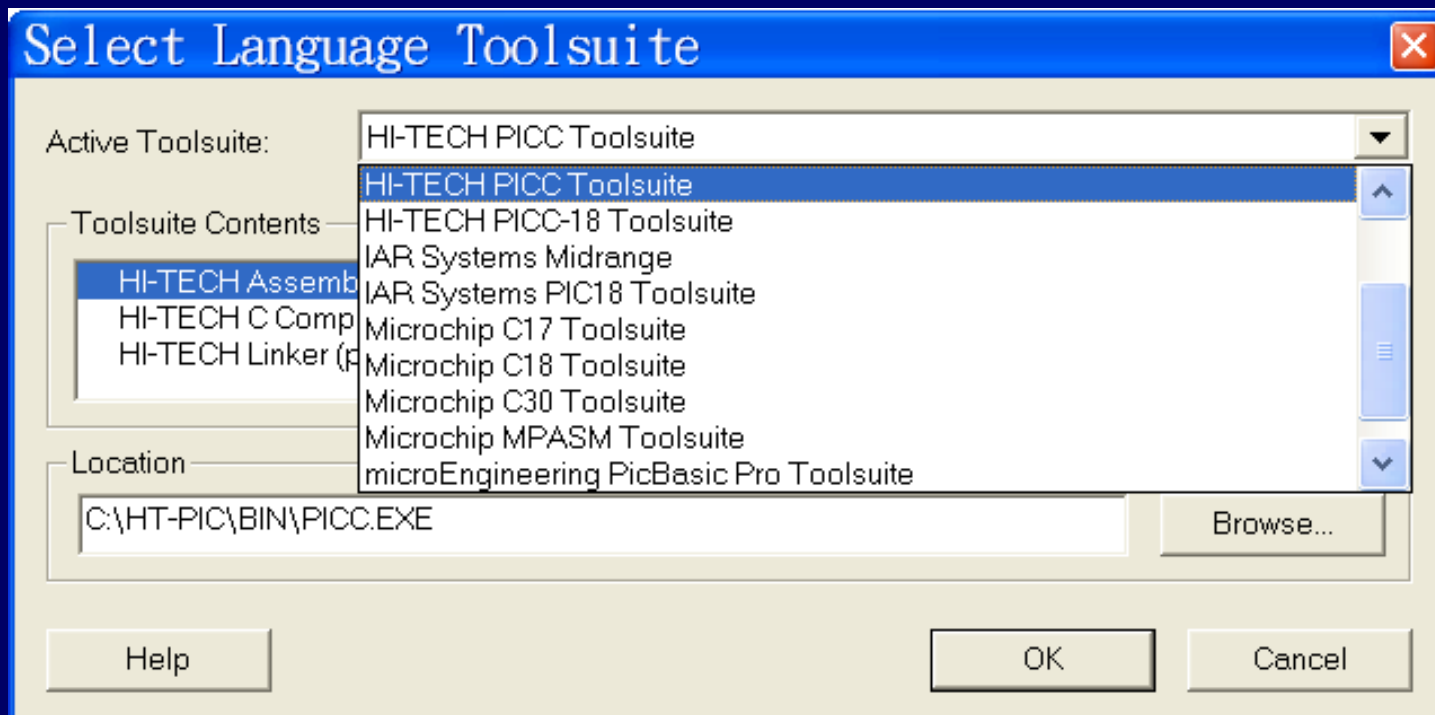

MPLAB IDE 使用 Hi-Tech PICC

2. 使用“Project → Set Language Tool Locations”設定 HI-TECH PICC 在 MPLAB IDE 的執行路徑

- **C:\HT-PIC\BIN\PICC.exe**

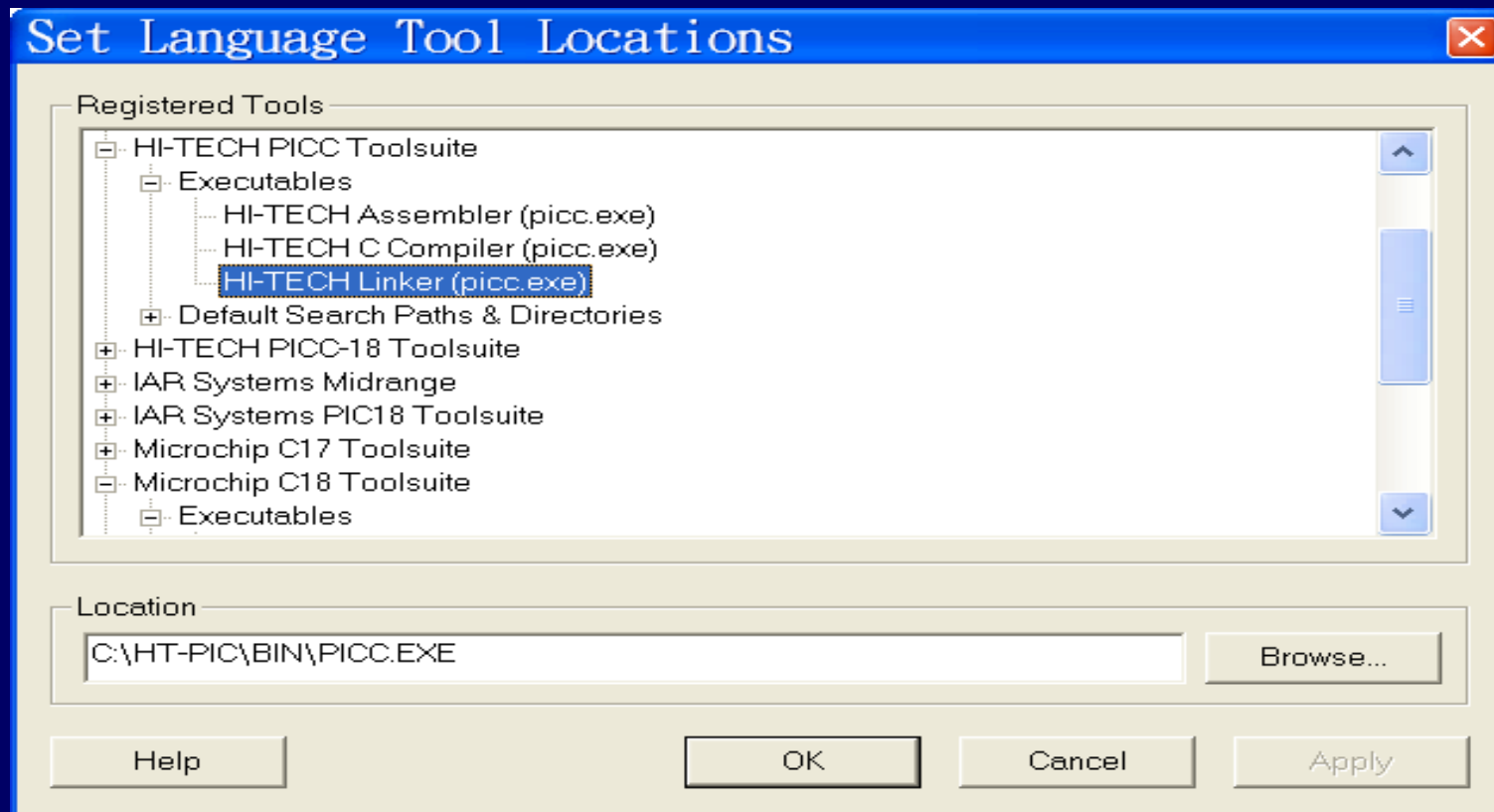

PICC 介紹 (一)

- 在 Hi-Tech 的開發環境下有兩種支援
 - PICC - command line driver (CLD)
 - ↳ CLD 可以被視窗的應用程式呼叫
 - ✓ 例如：MPLAB IDE
 - HPDPIC - Hi-Tech IDE
- PICC 編譯器透過適當的命令列功能選項，可以接受原始程式的檔案進行編譯動作
- 有兩種原始程式可以被傳送
 - ◆ C 原始程式檔案 – 附加檔名為 .c
 - ◆ 組合語言程式檔案 – 附加檔名為 .as

PICC 介紹 (二)

- PICC 也可將檔案加以連結
 - ◆ Relocatable object files – 附加檔名為 .obj
 - ◆ Library files – 附加檔名為 .lib
- Hi-Tech PICC 為 ANSI C 相容語法，系統容易攜帶與程式轉移

PICC 執行檔的說明(一)

- Hi-Tech PICC 是由多個應用程式組合而成
- 這些應用程式包含:
 - ◆ CPP - The pre-processor
 - 先行處理前置處理器的虛指令及移除程式的註解說明
 - ◆ P1 - The parser
 - 轉換原始程式為字母標記的助憶符號，檢查原始程式的程式語法

PICC 執行檔的說明(二)

◆ CGPIC - The code generator

- 將原始程式轉換成助憶符號的組合語言型態，其內容包含各個獨立的程式節區

◆ ASPIC - The assembler

- 將組合語言轉換成可重新定位址的目的 (Relocatable object file)

◆ HLINK - The linker

- 安排變數在 RAM 的實際位址
- 聯結資料庫，並將各個獨立的程式節區的目的碼重新排定執行位址

PICC 執行檔的說明(三)

- ◆ OBJTOHEX - The output file converter
 - 產生一個可執行的 Hex 檔案
- ◆ CROMWELL - The re-formatter
 - 產生原始程式除錯的相關訊息檔案

編譯流程 (二)

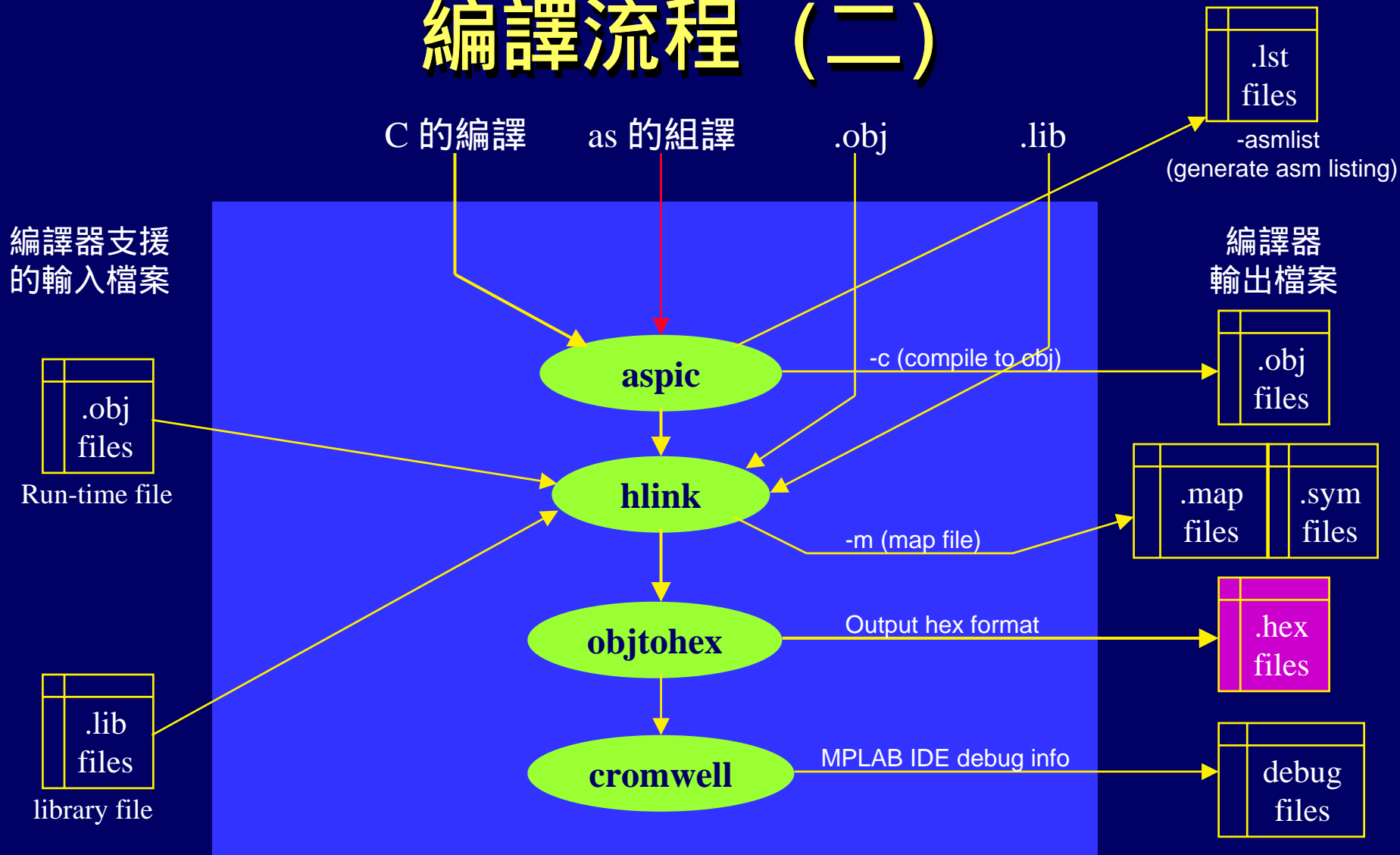

Hi-Tech PICC 輸入檔案

附加檔	名稱	檔案內容說明
.c	C source file	Hi-Tech PICC 的 ANSI C 原始程式
.h	Header file	C 或 組合語言的宣告定義檔案
.as	Assembler file	Hi-Tech PICC 的組合語言程式
.obj	Object file	Hi-TECH PICC編譯或組譯過所產生的可重新定位 object 檔案
.lib	Library file	Hi-Tech 資料庫格式的檔案

其它檔案說明

附加檔	名稱	檔案內容說明
.lst	C listing file	C source code with line numbers
.map	map file	symbol and <i>psect</i> relocation information
.lst	Assembler listing	C source with corresponding assembler instruction
.sdb	Symbolic debug file	object names and types for module
.sym	Symbol file	absolute address of program symbols

特殊功能暫存器 (SFR)

特殊功能暫存器

- C 可以直接定址到所有的 SFR
 - ◆ C 可以使用 @ 的絕對定址符號定義SFR的位址
 - ◆ 使用此種宣告方式，該位址並不會被保留
 - ◆ 一但使用上述的定義後，在 C 程式中就可以直接存取 SFR 暫存器
 - ◆ 有關 PICmicro 的特殊功能暫存器的定義內容已包含在編譯器所提供的 header files 裡
 - 使用時需將<pic.h>加入程式中
 - 它會依據你所選擇的 PICmicro 元件使用該元件的 Header File

PIC.h

- **pic.h** 的檔案在哪裡? (C:\HT-PIC\include\pic.h)

```
#ifndef _PIC_H
#define _PIC_H
#if defined(_12C508) || defined(_12C509) ||
defined(_12C508A) || defined(_12C509A) ||
defined(_12CE518) || defined(_12CE519) ||
defined(_12C509AG) || defined(_12C509AF) ||
defined(_12CR509A) || defined(_RF509AG) ||
defined(_RF509AF)
#include <pic125xx.h>
#endif
#if defined(_16C432) || defined(_16C433)
#include <pic1643x.h>
#endif
#if defined(_16C52) || defined(_16C54) || defined(_16C54A) ||
defined(_16C54B) || defined(_16C54C) || defined(_16CR54A) ||
defined(_16CR54B) || defined(_16CR54C) || defined(_16C55) ||
defined(_16C55A) || defined(_16C56) || defined(_16C56A) ||
defined(_16CR56A) || defined(_16C57) || defined(_16C57C) ||
defined(_16CR57B) || defined(_16CR57C) || defined(_16C58A) ||
defined(_16C58B) || defined(_16CR58A) || defined(_16CR58B) ||
defined(_16C58) || defined(_16HV540)
#include <pic165x.h>
#endif
```

PIC.h 依據所選定的元件來決定使用那一個元件的定義檔案

元件的 PIC168xA.h

```
/*
 * Header file for the Microchip
 * PIC 16F873A chip
 * PIC 16F874A chip
 * PIC 16F876A chip
 * PIC 16F877A chip
 * Midrange Microcontroller
 */
#if defined(_16F874A) || defined(_16F877A)
#define    __PINS_40
#endif

static volatile unsigned char    INDF    @ 0x00;
static volatile unsigned char    TMR0    @ 0x01;
static volatile unsigned char    PCL     @ 0x02;
static volatile unsigned char    STATUS  @ 0x03;
static    unsigned char          FSR     @ 0x04;
static volatile unsigned char    PORTA   @ 0x05;
static volatile unsigned char    PORTB   @ 0x06;
static volatile unsigned char    PORTC   @ 0x07;
#ifdef __PINS_40
static volatile unsigned char    PORTD   @ 0x08;
static volatile unsigned char    PORTE   @ 0x09;
#endif
#endif
```

選定PIC16F877A的元件後，暫存器的定義將會使用PIC168xA.h的宣告

練習一

Hi-Tech PICC 工作環境設定

- 設定 Hi-TECH PICC 在 MPLAB IDE 的工作環境
 - ◆ 建立一個 Hi-Tech PICC 工作項目(Project)
 - 程式 : Lab1.c
 - Head files : pic.h , config877a.h
 - ◆ 使用元件為 PIC17F877A
 - ◆ 語言工具是否設定正確
 - ◆ MPLAB ICD2 是否能正常執行

練習一

Hi-Tech PICC思考問題

- 了解 pic.h 是如何找出正確的 PIC168xA.h
- pic.h 是否還有其它的巨集定義(macro) ?
- 函數是否需要做原型宣告 ?
- Delay_1mS 是如何得知為 1mS Delay ?

資料型態 變數種類 I/O 的定址

資料型態

資料型態	記憶空間 (bits)	數值範圍
bit	1	boolean
char	8	-128 to 127 ^a
unsigned char	8	0 to 255
short	16	-32768 to 32767
unsigned short	16	0 to 65535
int	16	-32768 to 32767
unsigned int	16	0 to 65535
long	32	-2,147,483,648 to +2,147,483,647
unsigned long	32	0 to 4,294,967,925
float	24	real
double	24 or 32 ^b	real

A. A char is unsigned by default.

B. A double defaults to 24-bit. Easily changed to 32 bits within the HPDPIC, PICC command line interface or within MPLAB-IDE.

Floating point is implemented using the **IEEE 754** 32-bit.

變數的等級

1. *Auto* – 又稱為**區域變數**。一般是只在函數內宣告的變數，因函數的叫用而生，函數返回後而消失，屬於暫態的變數。
2. *Static* - ANSI-C 定義**靜態變數**是在函數宣告但保有變數的位址，且該位址不因該函數返回後而消失
3. *Global* – 在 `main()` 以外所宣告的變數稱之為**公共變數**，可以用來做函數之間的變數傳遞
4. *Extern* – 指示該變數已經被其它程式宣告過，可以用 `Extern`來擴展視野並使用該變數名稱，但不可重複宣告

變數的型態

1. *Const* - `const` 的保留字是用來告訴編譯器該內容的資料型態為固定不變的常數值。任何企圖修改這個常數值的動作編譯器將會產生警告訊息。
2. *Volatile* - `volatile` 的保留字是用來告訴編譯器該變數的內容不一定要經過程式的執行後才會改變。它可以告訴編譯器在做最佳化處理的時候無需將該變數簡化。所有的輸入 / 輸出暫存器及中斷所使用到的變數均需宣告成非揮發性變數型態 (`volatile`)。

特殊的變數型態

1. **Persistent** – 為一個特殊的保留字，用來告訴編譯器該變數在重新啟動時(startup)無須被清除為零。一般而言，使用此方式所宣告的變數會被存放在另外的區域 (for example, the *nvr* or *nvr_1* psects)
2. **Bank1, Bank2 and Bank3** – 另一種特殊的變數型態的宣告，用來指定變數存分別存放在 RAM Bank 1, RAM Bank 2 和 RAM Bank 3。變數未加以指定 RAM Bank 時，基本上是會被放置在 RAM Bank 0。

絕對位址變數

1. *Absolute* – 絕對位址的定位方式可使用 “ @ address ” 的方式。編譯器不會保留該位址，使用時需注意該位址是否有其它的變數重複使用 (編譯器與連結器不會檢查該絕對位址是否有與其它變數位址有重複)

範例：

```
volatile unsigned char PORTB @ 0x06
```

絕對定址使用範例

- 定義特殊暫存器 (FSR) 的絕對位址的範例
(PIC168xA.H)

```
/* bank 0 registers */
static volatile unsigned char INDF           @ 0x00;
static volatile unsigned char TMR0          @ 0x01;
static volatile unsigned char PCL           @ 0x02;
static volatile unsigned char STATUS        @ 0x03;
static          unsigned char FSR           @ 0x04;
:
/* bank 1 registers */
static          unsigned char bank1 OPTION @ 0x81;
static volatile unsigned char bank1 TRISA  @ 0x85;
static volatile unsigned char bank1 TRISB  @ 0x86;
static volatile unsigned char bank1 TRISC  @ 0x87;
:
```

位元 (bit) 變數定址能力

- 與絕對位址變數共用
 - ◆ Hi-Tech C 的專用語法
 - ◆ 一般用來定義特殊暫存器(SFR)的獨立位元
 - ◆ 特殊暫存器(SFR)內的位元定義 – PIC168xA.h
- 使用 bit 定義位元變數
 - ◆ Hi-Tech C 的專用語法
 - ◆ 最簡單方便的使用方式
- 位元結構方式
 - ◆ ANSI C 標準使用方式

位元 (bit) 變數定址

- 與絕對位址變數共用

- 使用絕對位址定址方式
 - ◆ 位元定址的起始位址為 0
 - ◆ 公式： $(8 \text{ bits} * \text{SFR 的位址}) + \text{偏移位元}$

範例：存取 Z 旗號

```
static unsigned char STATUS @ 0x03 ;  
static bit ZERO @ (unsigned) & STATUS*8 + 2 ;
```

存取 PORTA 的 RA5

```
static volatile unsigned char PORTA @ 0x05 ;  
static volatile bit RA5 @ (unsigned) & PORTA*8 + 5 ;
```

位元 (bit) 變數定址 - 與絕對位址變數共用

- HI-TECH C 已將各相關的位元名稱及相關位置定義完成 (PIC168xA.h)

◆ /*	STATUS bits	*/	
◆ static volatile bit		IRP	@ (unsigned)&STATUS*8+7;
◆ static volatile bit		RP1	@ (unsigned)&STATUS*8+6;
◆ static volatile bit		RP0	@ (unsigned)&STATUS*8+5;
◆ static volatile bit		TO	@ (unsigned)&STATUS*8+4;
◆ static volatile bit		PD	@ (unsigned)&STATUS*8+3;
◆ static volatile bit		ZERO	@ (unsigned)&STATUS*8+2;
◆ static volatile bit		DC	@ (unsigned)&STATUS*8+1;
◆ static volatile bit		CARRY	@ (unsigned)&STATUS*8+0;

- 若要判斷 Z 旗標，只要

- ◆ If (ZERO)

位元 (bit) 變數定址

- 使用 bit 定義位元變數

- 可以使用 bit 宣告為單獨的位元變數
- Hi-Tech C 會自動整理位元變數擺在同一個 Byte 裡以節省空間
- 建議使用此種簡單的方式

範例：利用 bit 定義位元變數

```
static bit Count_Flag ;  
static bit Buzzer_1_Flag ;  
  
Buzzer_1_Flag = 1 ;  
if (Count_Flag) Count_Flag = 0 ;
```

準備練習二

關於 LCD 顯示函數

● LCD Functions (mid_lcd.c)

- ◆ void OpenLCD (void) ;
- ◆ void putsLCD(char *) ;
- ◆ void putrsLCD(const char *) ;
- ◆ void putcLCD(unsigned char) ;
- ◆ void puthexLCD(unsigned char) ;
- ◆ void SetCursorLCD(unsigned char , unsigned char) ;
// 設定游標位置於 (X,Y)

練習二

基本I/O的設定

- 本練習請開啟 lab2.mcp
 - ◆ 請使用 PIC168xA.h 所提供的FSR暫存器定義名稱，修改 I/O Port 以符合 Hi-Tech PICC 的語法
 - lab2.c : 主程式
 - mid_lcd.c , mid_lcd.h : LCD顯示函數
 - cnfig877a.h : 16F877A configuration setting
 - ◆ 按下 SW2 或 SW3時，LED會顯示加一或減一
 - ◆ LCD模組也會顯示如下的字元

```
Hi-Tech PICC Ex2  
Up: 01  Down: FE
```

結構變數

共用變數

位元結構

結構型態 (Structures)

- 把不同型態的資料收集在一起當作一個整體，可以用“**結構變數名稱 . 成員**”的方式來指定結構中的某一成員
- 當結構名字在程式中單獨被提及時，所代表的是整個結構，而不是結構的位址
- 結構變數的位址可以用 `&` 運算子取得
- 使用結構的場合
 - ◆ 成員之中具有各種不同的資料型態 (型態相同可用陣列)
 - ◆ 多樣化變數宣告

```
struct struct-name  
{  
    type member1;  
    type member2;  
    . . .  
} variable-name;
```

結構名稱

變數成員

結構變數

使用基本的結構變數

- 欲使用結構內的成員，可使用“.”來組成：

`variable-name.memberx` (結構變數.成員)

```
struct Comm_protocol
{
    char ID[6];
    char Data[10];
    char Message[20];
    unsigned int CRC;
    unsigned char Repeat;
} Rec_Fram;

:
:
unsigned char j;
for(j=0;j<20;j++)
{
writeUSART(Rec_Fram.Message[j]);
}
```

Comm_protocol 在 RAM 的排列

Rec_Fram	
成員名稱	資料長度
ID	6 Bytes
Data	10 Bytes
Message	20 Bytes
CRC	2 Bytes
Repeat	1 Bytes

存取結構中的陣列 (一)

範例 1 :

```
struct filtered_data {  
    char Fbandgap[4];  
    char Frefhi[4];  
    char Freflo[4];  
    char Ftemp[4];  
} Fcount;
```

成員的存取使用小數點的運算符號 “.”

例如 :

```
Fcount.Fbandgap[1] = 0x34;
```

“Fbandgap” 陣列的第二個元素會被存入 0x34 的值。

存取結構中的陣列 (二)

使用結構指標

範例 2 :

格式 1 : 結構變數 . 結構元素

格式 2 : 結構指標 -> 結構元素

使用範例 1 所定義過的結構名稱 “filtered_data”

```
宣告: struct filtered_data *ptr;
```

```
ptr = &Fcount;
```

```
ptr->Frefhi[0] = 0x87;
```

結構陣列 “Fcount.Frefhi” 的第一個元素會被存入 0x87 的值。

在宣告同時指定結構變數的初始值

範例 3 :

```
struct temp
{
    int count;
    float freq;
    char sign;
} pwm = {
    0x1234,
    1850.5,
    0xFF
};
```

以結構為元素的陣列

範例 4 :

```
struct control {  
    char mode;  
    char state;  
    char sign;  
} drive[3];
```

存取結構陣列內成員為 “*mode*” 的第一個陣列值:

```
drive[0].mode = 0x33;
```

存取結構陣列內成員為 “*sign*” 的第三個陣列值:

```
drive[2].sign = 0xFF;
```

共用型態 (union)

- 共用型態(union)，可使幾種不同的資料型態的變數共用一塊記憶空間
 - ◆ 共用型態(union)使用方式類似結構型態(Structure)
 - ◆ 共用型態(union)內的變數稱為共用元素
 - ◆ 共用型態常使用於資料轉換
- 編譯器會根據共用元素中佔記憶空間的最大者來分配記憶空間
 - ◆ 可同時宣告各種不同型態的變數

```
union union-name  
{  
    type member1;  
    type member2;  
    . . .  
} variable-name;
```

← 共用型態名稱

← 共用元素成員

← 共用型態變數

共用型態的資料架構

```
union EE_tag
{
    int Word;
    char Byte[2];
} TC_74;
```

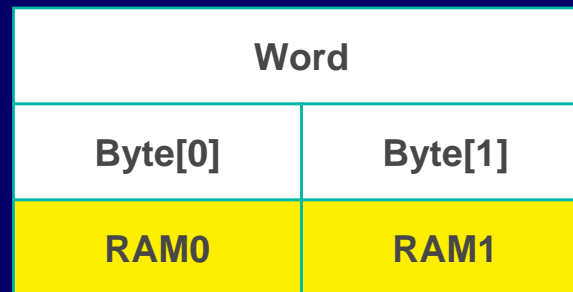
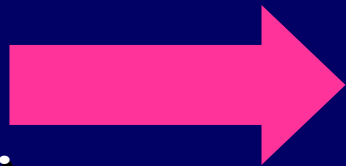

EE_tag 佔 2 個 Bytes

```
例： union
{
    int Word;
    char Bytes[2];
} TC_74;

for (i=0;i<5;i++)
{
    EE_Addr=i;
    TC_74.Word = EERandomRead(0xA0,EE_Addr);
    if ( TC_74.Word >= 0 )
        Secu_Code[i]= TC_74.Bytes[0];
}
```

EERandom Read()讀進來的資料為“int”型態，利用“union”拆成兩個“char”後，只攫取其中的低位元組“Low-byte”

** EERandomRead() 的傳回值要 >= 0 才表示讀取中無錯誤 !!



共用型態和成員的存取 (一)

範例 1 :

```
union u_tag {  
    char abc;    // 8 bits  
    int value;  // 16 bits  
} utemp;
```

成員的存取使用 ‘.’ 運算元

- *utemp.abc* = ‘A’;
- *utemp.value* = 0x3456;

範例 2 :

```
union u_tag *uptr;  
uptr = &utemp;
```

成員的存取使用 ‘->’ 運算元

- *uptr->value* = 0x5678;

共用型態和成員的存取 (二)

- 一個結構型態或共用型態的宣告內，也可含有其它的共用型態或結構型態

範例：在整數(16-bit)中單獨存取其中一個 8-bit 值

```
union
{
    unsigned int var;
    struct
    {
        char var_lo;
        char var_hi;
    } hilo;
} mix;
```

```
char a, b;
void main( void )
{
    mix.var = 0x1234;
    a = mix.hilo.var_lo;
    b = mix.hilo.var_hi;
}
```

合併使用 結構型態 & 共用型態

- 在浮點數中單獨取出指數部分

```
union FPvar
{
    float FPNum;           //floating point access
    struct
    {
        unsigned char Arg0; //argument byte 0 access
        unsigned char Arg1; //argument byte 1 access
        unsigned char Arg2; //argument byte 2 access
        unsigned char Exp;  //exponent byte access
    }Bytes;
} Foo;
```

```
Foo.FPNum = 3.14159;
Exponent = Foo.Bytes.Exp - 0x7F;
```

位元結構

範例 1：位元結構型態 – Byte 大小

```
struct {  
    unsigned int    : 3; // bit padding  
    unsigned int b3 : 1; // bit 3  
    unsigned int b4 : 1; // bit 4  
    unsigned int    : 3; // bit padding  
} PCLATHbit @ 0x0A;
```

底下 C 的程序說明如何使用位元結構存取“b3”的位元成員，其結構變數直接宣告在 0x0A 的RAM位址：

```
PCLATHbit.b3 = 1;
```

說明：假如位元元素已指定大小，其結構變數採用絕對位址方式宣告（結構變數 @ 絕對位址），編譯器將不會保留其特定位址。

位元結構

範例 2：位元結構型態 – Word 大小

```
struct status {  
    unsigned int high : 1; // LSb  
    unsigned int low  : 1;  
    unsigned int      : 5; // bit padding  
    unsigned int dir  : 1;  
    unsigned int rate : 1;  
    unsigned int      : 6; // bit padding  
    unsigned int fault : 1; // MSb  
} pressure;
```

底下 C 的程序說明如何使用位元結構存取位元元素 “*dir*”：

```
pressure.dir = 1;
```

說明：第一個元素名稱會是這個結構變數的最低位元，其中各元素所占的位元多寡均會依序安排位置，但不可超過16位元。

位元的使用範例(一)

範例 1:

```
union {
    unsigned char var;
    struct {
        unsigned int bit0 : 1;
        unsigned int      : 6; //padding
        unsigned int bit7 : 1;
    } bits;
} uvar;
```

現在你可以看到：

uvar.var → 8 bits 的變數
uvar.bits.bit7 → 僅僅 bit 7 的位元

位元的使用範例(二)

範例 2:

宣告: `static bit Flow @ (unsigned)&PORTB*8+4;`

程序中 PORTB 的 bit4 可使用名稱為 “*Flow*” 的助憶符號取代：
`Flow = 1;`

範例 3:

宣告: `static bit Motor @ (unsigned)&PORTC*8+3;`

程序中可以用 “*Motor*” 的助憶符號代替 PORTC 的 bit3：

```
if (Motor)      {
                // Statements when Motor == 1
                }
else           {
                // Statements when Motor != 1
                }
```

位元的使用範例(三)

範例 4:

你也可以採用巨集的方式宣告:

```
#define PortBit(port,bit) ((unsigned)&(port)*8+(bit))
```

然後就可以使用下列的宣告方式指定任何暫存器的任一位元定址：

```
static bit led8    @ PortBit(PORTB,8);  
static bit pulse  @ PortBit(PORTC,7);
```

一般較常用的方式是用 **#define**

```
#define S1_Button RA4;  
#define S2_Button RB0;
```

位元的使用範例(四)

範例 5:

```
bit flag1;           // globally visible
bit flag2;           // globally visible

void main ( void )
{
    static bit flag3; // locally visible
    flag3 = 1;

    ...
    while(1);
}
```

準備練習三

重要函數說名

- void Init_IO(void)
 - ◆ 設定 I/O 的輸出入
- void Init_Adc(void)
 - ◆ 設定 A/D 工作模式
- void A2D(unsigned char)
 - ◆ 傳入欲轉換的 Channel , 並啟動 A/D 轉換動作
- void LCD_ItoA(unsigned int)
 - ◆ 將整數轉換成10進制的ASCII後並顯示在 LCD
- unsigned char Set_BCD_ASCII(unsigned char)
 - ◆ 居先零的抑制

練習三

- 練習三是利用 10-bit A/D 轉換結果利用 union 和 struct 來拆解資料
 - ◆ 10-bit 的數值會轉換成 10 進制並做居先零的抑制後顯示在 LCD Module
 - ◆ 另將 A/D 拆成兩個 8-bit 的資料，分別顯示在 LCD Module 的第二行
- 有關 A/D 供能請參考後面有關 A/D Module 的說明或參考 Data Sheet
- 練習試著使用 bit 來設定單一位元旗號

10-bit A/D 轉換器

- 8組類比轉換多工輸入選擇，10 bits 解析度
- 類比輸入取樣時間：20 μ S (輸入阻抗 <10 K)
- 類比輸入轉換時間：19.2 μ S ($12 T_{AD}$)
- 10-bit 解析度時，只有一位元的誤差
- 允許使用外部參考電壓：VREF+ & VREF-
- 轉換的結果允許自動向左、向右對齊修正
- 完整的轉換時間共須 39.2 μ s
 - ◆ 如輸入腳位固定，其轉換時間只需：29.2 μ s

10-bit A/D 方塊圖

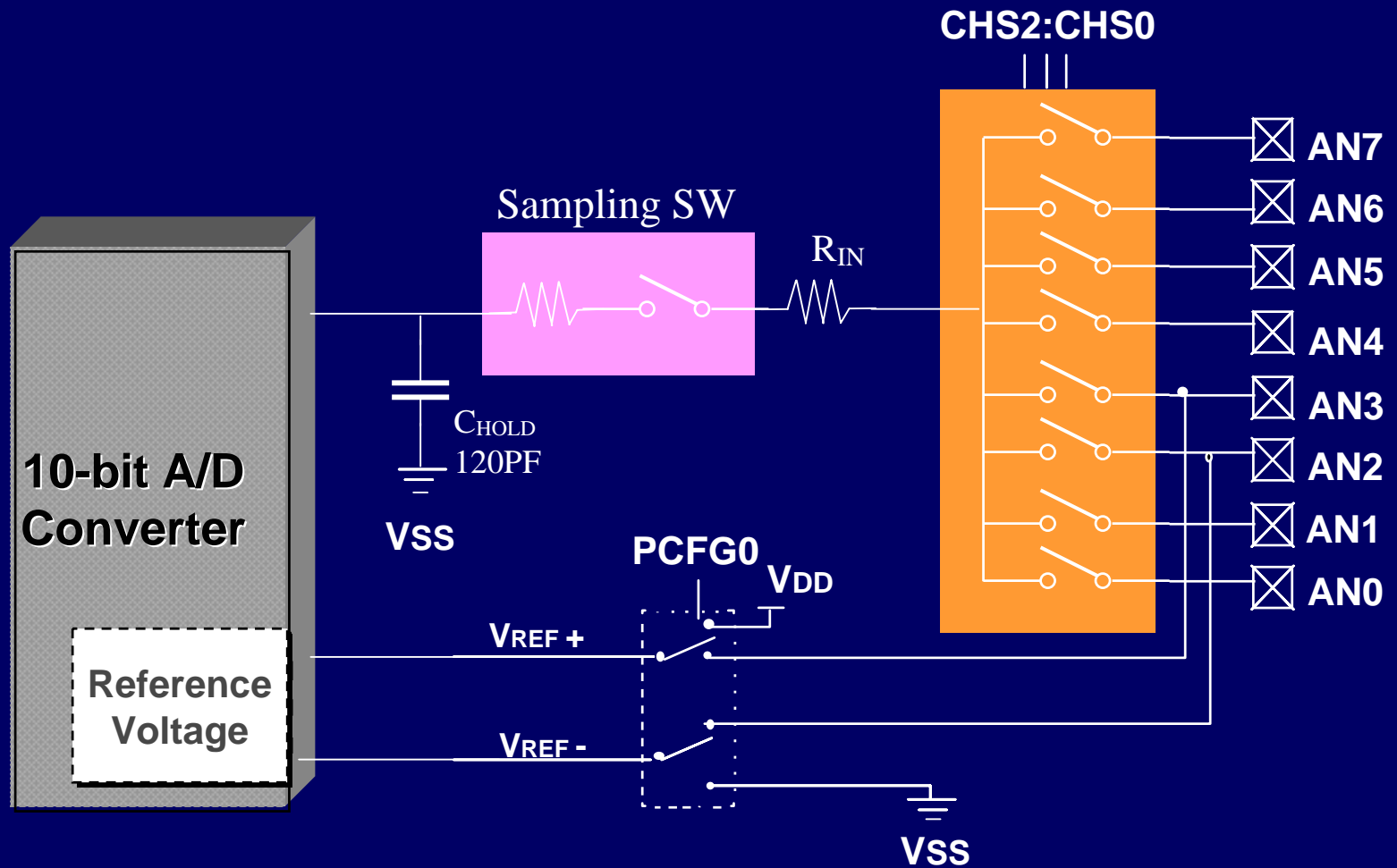

A/D 控制暫存器

See Data Book

ADCON0 Register

ADCS1	ADCS0	CHS2	CHS1	CHS0	GO/DONE	---	ADON
bit7						bit0	

ADCON1 Register

ADFM	ADCS2	----	----	PCFG3	PCFG2	PCFG1	PCFG1
------	-------	------	------	-------	-------	-------	-------

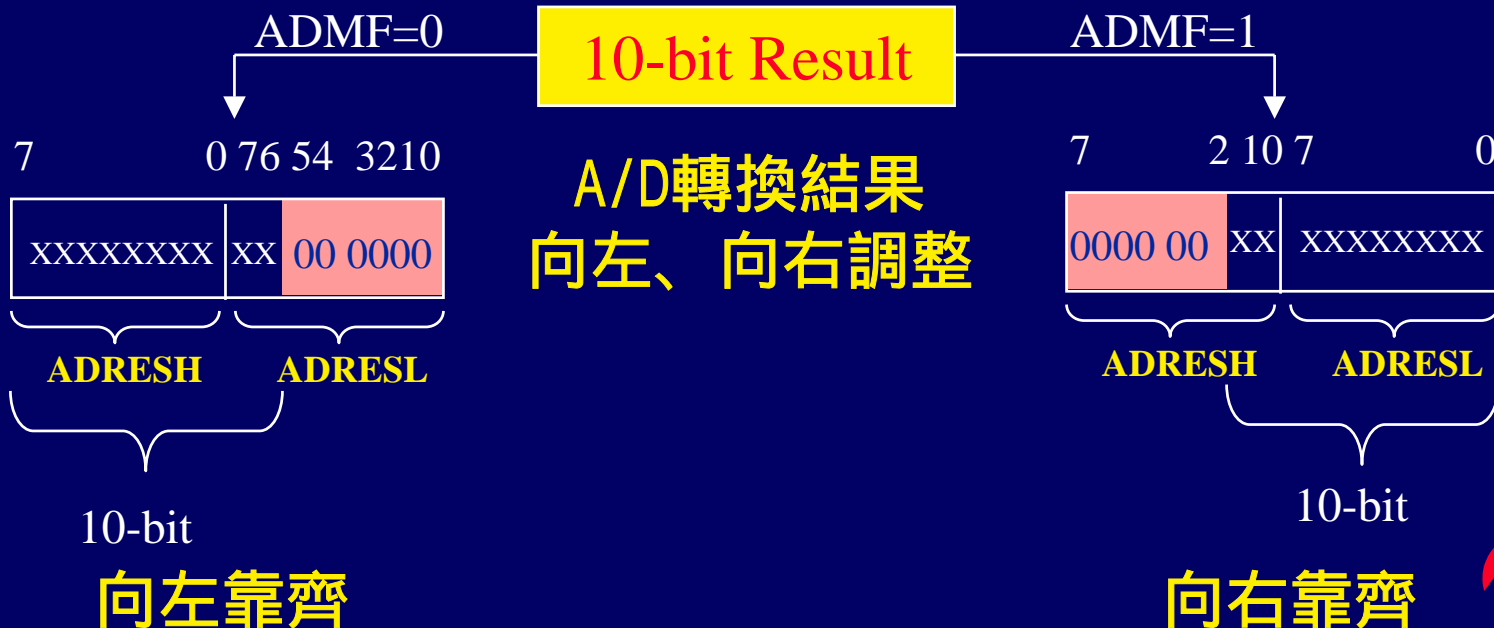

A/D 轉換基本流程

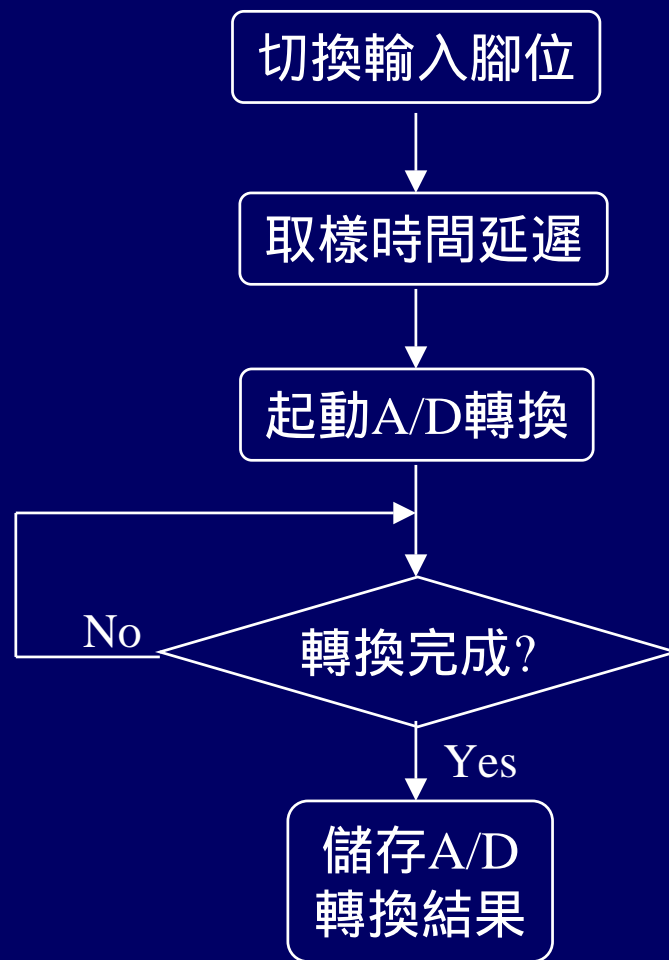

RAM & ROM 形態 的指標和陣列

使用指標

- 什麼是指標？

- ◆ 使用指標時，有兩個重要觀念

- 用來存放位址變數稱之為指標變數
- 指標變數的內容是位址

<Object's type and qualifiers>	*	<pointer's qualifiers>	<pointer's name>	;
char	*		cp	;
const char	*		cp	;
const char	*	const	cp	;

ROM & RAM 指標

- 各種型態的指標保留字可擴展指標對不同的記憶體存取
 - ◆ `const` 保留字允許指標對 ROM 作業
 - ◆ `Bankn` 保留字允許指標對不同的 RAM banks 存取 (`n` 為數字 1 – 2)
 - ◆ Pointers to volatile-qualified objects may use different sequences of code to access objects

常見錯誤指標用法 (一)

- 將位址指定給不合型態的指標將帶來無法預估的災難

範例 1：錯誤的 ROM 指標例

```
const char array[ ] = {0, 2, 4, 6};  
char * cp, c;  
cp = array;  
c = * cp;           // *cp will access RAM not ROM
```

```
const char *cp;
```

```
char c;
```

正確宣告是將指標宣告為止到 ROM 的指標

常見錯誤指標用法 (二)

範例 2：錯誤的 bank 宣告例

```
void process( int * ip ); // 錯誤的宣告
```

```
bank2 int value;           // 變數 value 是放在 Bank2  
process ( &value );        // &value 處理時指標卻是指到 Bank0
```

```
void process( bank2 int * ip )  
    正確宣告是需加入相對的 Bank2
```

指標存放資料格式

- 對資料存放的方式採用低位址存放低數值格式 (little endian format)
 - ◆ Char 指標可以用來存取 multi-byte 中的任何一個 byte 資料

範例：

```
long input;  
char * cp;  
*((char *)&input + 3) = 0x55; // write character to MSB of input
```

RAM 的指標 - Midrange PICmicro

- RAM 的指標範圍為 8-bits
 - ◆ 可以存取兩個 RAM banks (bank0+bank1 or bank2+bank3)
 - 內定及使用 bank1 保留字
 - ↳ 直接存取 bank 0 和 bank 1
 - bank2 保留字可以存取 banks 2 and 3

RAM 的指標 - Midrange PICmicro

- RAM 指標範例

- ◆ `char *ramptr;`

- 在 bank0 宣告一個 8-bit 指標

- ◆ `bank2 char * ramptr;`

- 宣告一個 8-bit 指標，指向位址為 bank2

- ◆ `char * bank2 ramptr;`

- 在 bank2 宣告一個 8-bit 指標，指向位址為 bank1

- ◆ `bank2 char * bank1 ramptr;`

- 此種宣告有何意義？

RAM 的指標 - Midrange PICmicro

- RAM 指標 – 我該使用何種型態的指標
 - ◆ 取決於使用何種 PICmicro (PIC16C5x, 16Fxx)
 - ◆ 取決於你的應用程式
 - ◆ 是否有提供 *far* 型態的指標？
 - 沒有，不過

RAM 的指標 - Midrange PICmicro

◆ Use Bank2 or Bank3 Pointers

- `bank2 char *ramptr;`
- `bank3 char *ramptr;`
- `bank3 char * bank2 ramptr;`

↳ 這種宣告會有何結果？



ramptr 是存放在 **BANK2** 的指標變數，其所指到的位址為 **BANK3** 的某個變數

RAM 用指標方式存取

```
#include <pic.h>
char RAMarray1[] = "Hi-Tech PICC";

void write_LCD( char data )
{
    PORTD = data;
}

void Update_LCD( void )
{
    char *ramptr;                                //define auto type pointer
    ramptr = RAMarray1;                          // init. pointer
    while( *ramptr ) {
        write_LCD( *ramptr );
        ramptr++;
    }
}

void main( void )
{
    Update_LCD();
    while(1);
}
```

RAM 用陣列方式存取

```
#include <pic.h>
char RAMarray[ ] = "Welcome to Master's 2000";

void write_LCD( char data )
{
    PORTD = data;
}

void Update_LCD( void )
{
    char ch;           // auto variable
    char i = 0;       // auto variable
    while (ch = RAMarray[i])
    {
        write_LCD(ch);
        i++;
    }
}

void main( void )
{
    Update_LCD();
    while(1);
}
```

練習四

RAM 指標

- 修改 lab4.c 的程式，讓指標能夠正確指到對應的 RAM Bank (0 – 3)
 - 程式執行前，先清除所有的 RAM
 - Debugger → Clear Memory → File Register
 - 執行程式後，檢查指標變數存放的內容為
 - aptr = IRP=0，0x20，內容值為 0x61 ('a')
 - bptr = IRP=0，0xA0，內容值為 0x62 ('b')
 - cptr = IRP:1，0x10，內容值為 0x63 ('c')
 - dptr = IRP:1，0x90，內容值為 0x64 ('d')

常數型態的指標

- Midrange PICmicro

- 常數型態的指標為 16-bits 的位址範圍
 - ◆ 可以用來讀取所有的 RAM 資料及所有的 ROM 資料
 - ◆ 無法寫入資料到 RAM
 - 為什麼？

ROM 指標的查表法

```
#include <pic.h>
const char ROMarray1[ ]="C Compiler for PICmicro";
const char *romptr; // pointer defined
```

```
void write_LCD( char data )
{
    PORTD = data;
}
```

```
void Update_LCD( void )
{
    romptr = ROMarray1;
    while(*romptr) { // test for null char
        write_LCD( *romptr );
        romptr++;
    }
}
```

```
void main( void )
{
    Update_LCD();
    while(1);
}
```

ROM 陣列的查表法

```
#include <pic.h>
const char ROMarray[ ] = "Welcome to Master's 2000";

void write_LCD( char data )
{
    PORTD = data;
}

void Update_LCD( void )
{
    char ch;           // auto variable
    char i = 0;       // auto variable
    while(ch = ROMarray[i]) { // test for null char
        write_LCD(ch);
        i++;
    }
}

void main( void )
{
    Update_LCD();
    while(1);
}
```

練習五

取得 ROM 陣列資料

- 修改 lab5.c 的程式，讓程式能正確讀取 ROM 的陣列並填入 RAM 中
 - 程式執行前，先清除所有的 RAM
 - Debugger → Clear Memory → File Register
 - 執行程式後，檢查陣列資料是否被複製到
 - RAMarray1[] : 起始位址在 0x23
 - RAMarray2[] : 起始位址在 0x110 (bank2)

Hi-Tech PICC 重置後的初始設定

Reset 動作流程

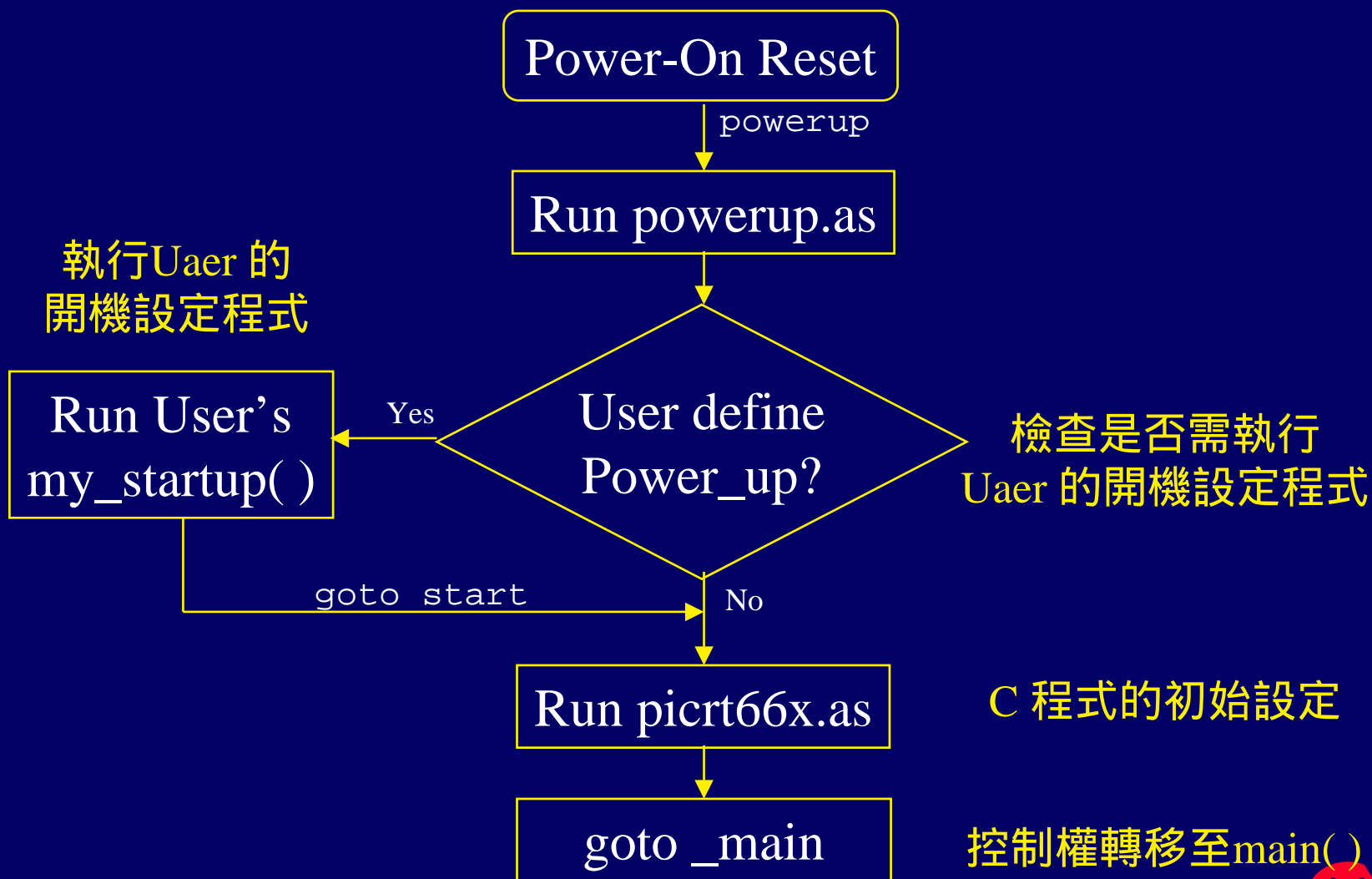

啟動程式

- 重置位址在 0x00，函數名稱為 powerup
 - ◆ MCU Reset 後立即執行此程式
 - ◆ C:\HT-PIC\SOURCE\powerup.as
 - ◆ 可藉修改此程式，強制先執行I/O設定動作
- 啟動模組工作，函數名稱為 reset
 - ◆ 載入RC振盪器的校正值(有內建RC振盪器者)
 - ◆ 清除 bss psects (uninitialised data) 區域
 - ◆ 設定 data psects 的初始資料
 - ◆ 將程式控制權轉移至 main()
 - ◆ 原始程式：C:\HT-PIC\SOURCES\picrt66x.as

自行設定的啟動工作

- 如需一些在電源重置後需立即動作的事件可透過修改 powerup 函數 (powerup.as) 後重新編譯再連結即可達成自行設定的起始功能
 - ◆ 開機後，需要緊急設定 I/O 起始狀態
 - ◆ 使用著需修改 powerup.as 的組合語言程式模組讓 C 程式可以執行自定的啟動工作
 - ◆ 需考慮到 PICmicro 的架構

I/O Initialization on Powerup - PIC16CXXX

C:

```
. . .
void mystartup( void )
{
    PORTC = 0x00;
    TRISC = 0x00;
    #asm
        clrf    _STATUS
        clrf    _PORTB
        bsf     _STATUS,5
        clrf    _TRISB

        movlw   high start
        movwf   _PCLATH
        goto    ( start &
0x7FF )
; asm ( " ljmp start " );
#endasm
}
```

Assembly:

```
#include    " sfr.h "
extrn    _mystartup
global    powerup, start
psect
        powerup,class=CODE,delta=2

powerup
#if defined (_12C508) || defined(_12C509)
        movwf 5
#endif
#if defined(_PIC14)
        movlw  high _mystartup
        movwf  PCLATH
        goto   ( _mystartup & 0x7FF )
#endif
#if defined(_PIC16) . . . .
#endif
end powerup
```

Program Sections - (cont.)

- Linker will group all data objects for a global psect into a single segment
 - ◆ Options passed to linker with -L option
 - -L-Pdecoder_ram=B0h
 - ↳ Compiler driver will not generate memory clearing code since decoder_ram psect is not standard
 - -L-N .. (sort map file symbol table by address rather than symbol name.)

Program Sections - (cont.)

Psect Usage Map:

Psect	Contents	Memory Range
decoder_r	User defined psect	\$00B0 - \$00C6
powerup	Power on reset code	\$0000 - \$0003
init	Initialization code	\$0004 - \$000F
end_init	Initialization code	\$0010 - \$0013
clrtext	Memory clearing code	\$0014 - \$0027
stringta	Strings and constant data	\$0028 - \$0039
text	Program and library code	\$07FB - \$07FB
text0	Program and library code	\$07FC - \$07FE
idata_0	Bank 0 data (ROM image)	\$07FF - \$07FF
rdata_0	Bank 0 RAM initialised data	\$0020 - \$0020
code_ptr	Indirect const pointer	\$0021 - \$0022
temp	Temporary RAM data	\$0070 - \$0070

Program Sections - (cont.)

Memory Usage Map:

User segment	\$00B0 - \$00C6	\$0017 (23) bytes total	User segment
Program ROM	\$0000 - \$0039	\$003A (58) words	
Program ROM	\$07FB - \$07FF	\$0005 (5) words	
		\$003F (63) words total	Program ROM
Bank 0 RAM	\$0020 - \$0022	\$0003 (3) bytes	
Bank 0 RAM	\$0070 - \$0070	\$0001 (1) bytes	
		\$0004 (4) bytes total	Bank 0 RAM

中斷管理

中斷處理 – PIC16Fxxx

- C 函數可以被連結到中斷向量的位置，只要在函數原型宣告使用保留字 “*interrupt*” 即可
- 只能允許一個中斷函數
 - ◆ 無法傳遞參數到中斷函數
 - ◆ C 程式可在任何地方呼叫此函數

```
void interrupt isr_rec ( void )  
{  
    if ( RCIF )  
        byte = RCREG;  
}
```

中斷函數名稱



多個中斷處理

```
Static void interrupt isr (void)
```

```
{  
    if (T0IF) { // Tomer0 interrupt  
        TMR0 =250 ; // Reload the Timer value  
        T0IF = 0 ; // Clear Timer0 INT flag  
    }  
  
    if (INTF) {  
        Relay = 1 ; // Turn the relay on  
        INTF = 0 ; // Clear the interrupt  
    }  
}
```

中斷參數的存取

- 中斷函數會自動存/取的值
 - ◆ 最重要的 W , STATUS , FSR , PCLATH
 - ◆ 中斷會自動儲存使用的暫存器
 - ◆ 嵌入式組合語言使用的 RAM 無法自動被儲存

準備練習六

處理 Timer2 中斷

● Timer2 說明

- ◆ 8-bit 比較式計時器，配有前、後級除頻器
- ◆ PWM 的基本計時計數器(Duty & Period)
- ◆ TMR2 是可讀、寫的計時暫存器
- ◆ TMR2 每次增加一，直到與 PR2暫存器值相等後，重新歸零
- ◆ TMR2 與 PR2 暫存器值相等會輸出訊號到 postscaler 到達設定次數時會產生中斷
- ◆ SSP (SPI™) 同步傳輸速率產生器

準備練習六

Timer2 方塊說名

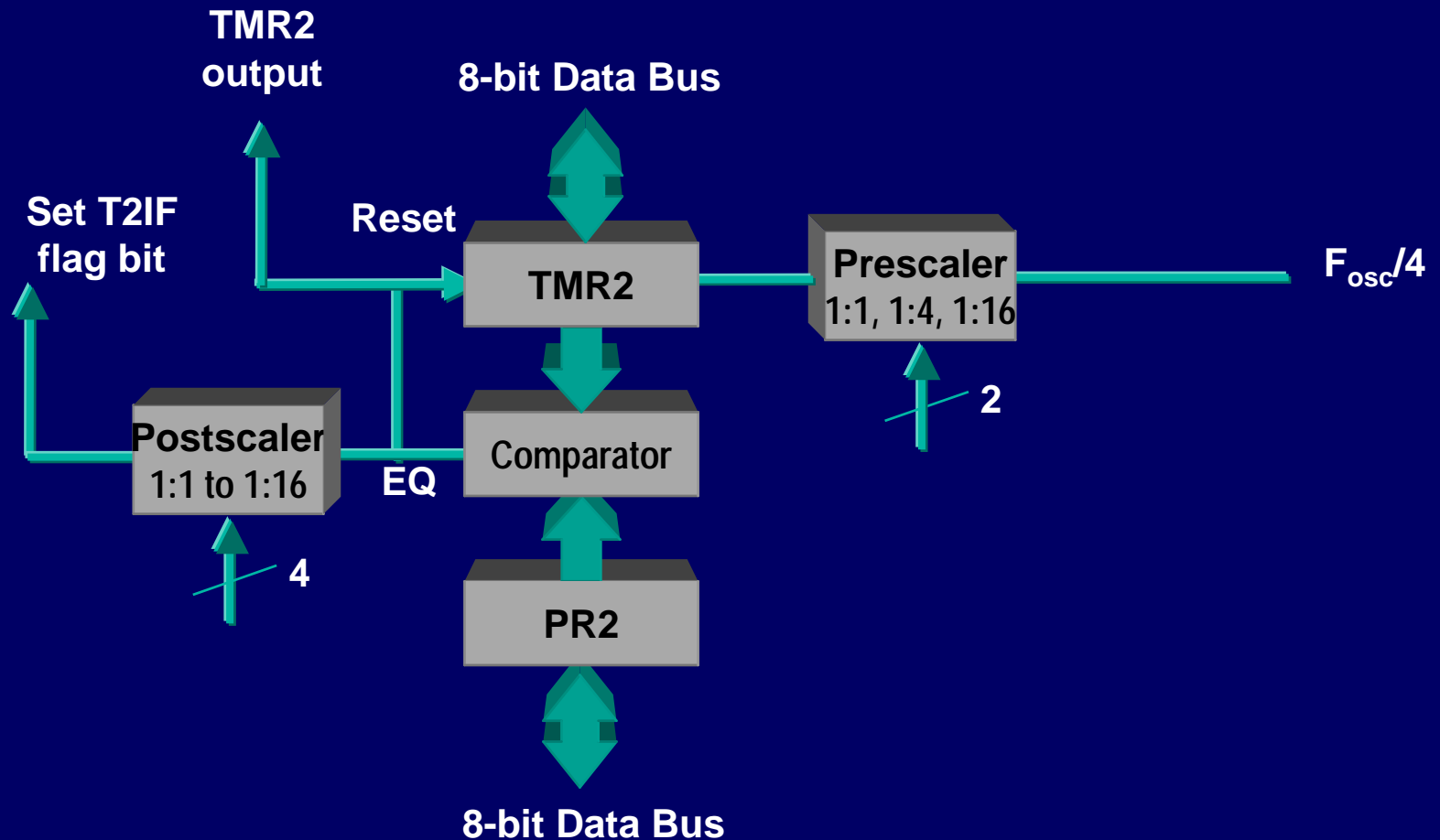

準備練習六

Timer2 暫存器說明

TABLE 7-1: REGISTERS ASSOCIATED WITH TIMER2 AS A TIMER/COUNTER

Address	Name	Bit 7	Bit 6	Bit 5	Bit 4	Bit 3	Bit 2	Bit 1	Bit 0	Value on: POR, BOR	Value on all other RESETS
0Bh, 8Bh, 10Bh, 18Bh	INTCON	GIE	PEIE	TMR0IE	INTE	RBIE	TMR0IF	INTF	RBIF	0000 000x	0000 000u
0Ch	PIR1	PSPIF ⁽¹⁾	ADIF	RCIF	TXIF	SSPIF	CCP1IF	TMR2IF	TMR1IF	0000 0000	0000 0000
8Ch	PIE1	PSPIE ⁽¹⁾	ADIE	RCIE	TXIE	SSPIE	CCP1IE	TMR2IE	TMR1IE	0000 0000	0000 0000
11h	TMR2	Timer2 Module's Register								0000 0000	0000 0000
12h	T2CON	—	TOUTPS3	TOUTPS2	TOUTPS1	TOUTPS0	TMR2ON	T2CKPS1	T2CKPS0	-000 0000	-000 0000
92h	PR2	Timer2 Period Register								1111 1111	1111 1111

Legend: x = unknown, u = unchanged, - = unimplemented, read as '0'. Shaded cells are not used by the Timer2 module.

Note 1: Bits PSPIE and PSPIF are reserved on 28-pin devices; always maintain these bits clear.

- 中斷設定：GIE，PEIE，TMR2IE
- 中斷旗號：TMR2IF
- 中斷時間： $0.25\mu\text{s} * 16 * 16 * (155+1) = 9.984\text{mS}$

練習六

- lab6.c 程式加入 Timer2 中斷處理功能，讓程式能夠每 10mS 中斷一次，每 100mS 執行跑馬燈的動作

合併 組合語言與 C 語言

合併組合語言與 C 語言

- 為何要合併？
 - ◆ 增加程式執行得速度
 - ◆ 減少程式碼的空間
 - ◆ 減少 RAM 使用的空間
 - ◆ 舊有的資料庫或函數
 - ◆ 好玩，創新，故意讓別人無法改程式

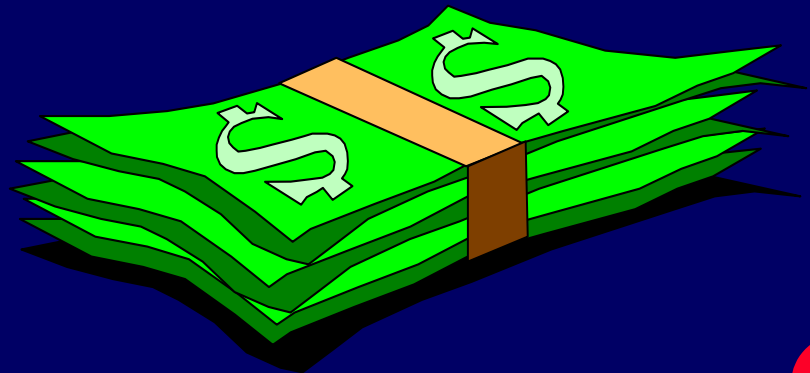

合併組合語言與 C 語言

- 組合語言使用特殊助憶文字以擴展程式的視野
 - ◆ ljmp – 自動切換程式頁 (Page)的跳躍指令(Goto)
 - ◆ fcall – 自動切換程式頁的副程式呼叫指令(Call)
- 組合語言指令使用 “,w” 或 “,f” (內定的設定) 來指定運算後的儲存目的地

嵌入式的組合語言

- 嵌入式的組合語言可以直接以 C 語言的程序 (statements) 的方式直接加入程式中

Examples:

```
asm("movlw 0x20");    // C statement style  
asm("movwf 0x30");
```

- 或使用 #asm , #endasm 的宣告

```
#asm  
    movlw 0x10        // Assembler directive style  
    movwf 0x20  
#endasm
```

獨立式組合語言

- 嵌入式的組合語言的程式碼會被檢查及作最佳化的縮減
 - ◆ 獨立式的組合語言將不會被做最佳化的處理
- 獨立式的組合語言使用的附加檔名為“.as”

獨立式組合語言

- 組合語言內的特殊助憶符號表示
 - ◆ C 的內涵物件(Objects) 和函數在轉換為組合語言形式時，會在組合語言物件助憶名稱前自動加入“_”符號
 - ◆ 有關函數所使用的參數則會在物件助憶名稱前自動加入“?_function name”
 - ◆ 函數所使用的區域變數 (auto variables) 則會在物件助憶名稱前自動加入“?a_function_name”

獨立式組合語言

- 組合語言與 C 語言可以同時使用函數或物件
在組合語言使用 C 的物件

```
int    response;           // a global C object

global _response          ; directive used to give reference to external object
movwf (_response & 07Fh) ; accessing C object in assembly code
```

在 C 程式下使用組合語言的物件

```
global _answer            ; directive to give object global scope
_answer ds 2              ; defining 2 byte variable

extern unsigned int answer; // reference linkage
answer = 10;              // accessing assembly object from C
```

獨立式組合語言

● 存取變數

◆ 組合語言變數

- 用 DS 虛指令宣告變數
- 必須使用 PSECT 的定義
- 標記或變數助憶符號需宣告為 GLOBAL ，以允許被其它程式使用呼叫

獨立式組合語言

● 存取變數

◆ C 語言變數

- 在 C 程式裡，它必須宣告為公用變數
- 不要使用 static 方式宣告
- 在組合語言使用 C 的變數時，需用 (_) 放在變數名稱前

◆ Multiple Byte 資料型態

- 低位元組(LSB)資料方在較低的位址
- 高位元組(MSB)的存取可以使用位移增加量的方式存取該變數的每一byte

獨立式組合語言

● 變數的存取

Assembly:

```
processor 16C74A
#include "p16c74a.h"

psect text,global,class=CODE,delta=2
global _Foo
signat _Foo,88

global _Var1,_Var2

_Foo
movf _Var1,W
addwf _Var2,W
movwf (_Var2+1)
return
end
```

C:

```
#include <pic1674.h>

extern void Foo( void );

char Var1;
int Var2;

void main( void )
{
    Var1 = 0xAA;
    Var2 = 0x55;
    Foo();
}
```

Hi-Tech PICC 所提供的資料庫

函數庫

- 編譯器提供 ANSI C 標準函數庫
 - 標準字串處理函數庫, e.g. strcpy(), islower()
 - 標準數學函數庫, e.g. sin(), sqrt()
 - Hi-Tech 特殊函數庫, e.g. persist_check(), get_cal_data()

函數庫

- 超過 60 個標準 C 函數庫
 - ◆ 字串及記憶體處理函數庫
 - strcpy
 - strcmp
 - strlen
 - strcat
 - memset
 - memcpy
 - memcmp
 - and more . . .

函數庫

◆ 數學運算函數庫

- sin
- cos
- tan
- log
- pow
- exp
- floor
- sqrt
- and more . . .

函數庫

◆ 字元處理及測試函數庫

- isalnum
- isalpha
- isascii
- isupper
- islower
- isspace
- isdigit
- and more . . .

函數庫

◆ 其它功能函數庫

- atof
- atoi
- atol
- ldiv
- rand
- and more . . .

Hi-Tech PICC 其它功能

有用的巨集定義

PIC168xA.h

- 如何定義 ...
 - ◆ #define sleep() asm("sleep")
 - ◆ #define nop() asm("nop")
 - ◆ #define clrwdt() asm("clrwdt")
 - 所以要進入睡眠省電模式只要輸入巨集指令
 - ↳ Sleep();
- 另有兩個巨集指令可以開啟或關閉中斷
 - ◆ 在 C 程式下只要輸入
 - ↳ ei();
 - ↳ di();

C 程式下設定 Config.

- Configuration Fuses Set in C Code

- ◆ 為什麼？

- 設定簡單
- 程式的可讀性提高
- 設定訊息存放在 .hex 檔案中
- Hi-Tech 提供 “__CONFIG” 的巨集
- 可以 #define 的宣告建立成 .h 的檔案
- Hi-Tech PICC 已將 Config. Fuse 的定義

PIC16F877A.INC (組合語言)

```
_CP_ALL          EQU      H'1FFF'  
_CP_OFF          EQU      H'3FFF'  
_DEBUG_OFF      EQU      H'3FFF'  
_DEBUG_ON       EQU      H'37FF'  
_WRT_OFF        EQU      H'3FFF'      ; No prog memmory write protection  
_WRT_256        EQU      H'3DFF'      ; First 256 prog memmory write  
_WRT_1FOURTH    EQU      H'3BFF'      ; First quarter prog memmory write  
_WRT_HALF       EQU      H'39FF'      ; First half memmory write protected  
_CPD_OFF        EQU      H'3FFF'  
_CPD_ON         EQU      H'3EFF'  
_LVP_ON         EQU      H'3FFF'  
_LVP_OFF        EQU      H'3F7F'  
_BODEN_ON       EQU      H'3FFF'  
_BODEN_OFF      EQU      H'3FBF'  
_PWRTE_OFF      EQU      H'3FFF'  
_PWRTE_ON       EQU      H'3FF7'  
_WDT_ON         EQU      H'3FFF'  
_WDT_OFF        EQU      H'3FFB'  
_RC_OSC         EQU      H'3FFF'  
_HS_OSC         EQU      H'3FFE'  
_XT_OSC         EQU      H'3FFD'  
_LP_OSC         EQU      H'3FFC'
```

Config 的設定 (pic168xa.h)

```
#define CONFIG_ADDR 0x2007

#define RC 0x3FFF // resistor/capacitor
#define HS 0x3FFE // high speed crystal/resonator
#define XT 0x3FFD // crystal/resonator
#define LP 0x3FFC // low power crystal/resonator
#define WDTEN 0x3FFF // enable watchdog timer
#define WDTDIS 0x3FFB // disable watchdog timer
#define PWRTEN 0x3FF7 // enable power up timer
#define PWRTDIS 0x3FFF // disable power up timer
#define BOREN 0x3FFF // enable brown out reset
#define BORDIS 0x3FBF // disable brown out reset
#define LVPEN 0x3FFF // LVP enabled
#define LVPDIS 0x3F7F // LVP disabled
#define WRTEN 0x3FFF // flash write enabled
#define WP1 0x3DFF // protect 0000 - 00FF
#define WP2 0x3BFF // protect 0000 - 07FF
#define WP3 0x39FF // protect 0000 - 1FFF
#define PROTECT 0x1FFF // protect program code
#define UNPROTECT 0x3FFF // do not protect the code
```

設定 Config. Word

- CONFIG 的巨集宣告 (pic.h)

```
#define __CONFIG(x) asm("\tpsect config,class=CONFIG,delta=2");\  
asm("\tdw " __mkstr(x))
```

- ◆ 位元定義的巨集名稱不可弄錯

範例：PIC16F877A

```
#include <pic.h>
```

```
__CONFIG ( HS & WDTDIS & PWRTEN & BORDIS & LVPDIS & UNPROTECT );
```

```
void main(void)
```

```
{
```

```
    // ... your code
```

```
}
```

設定 ID Locations

- ID Locations 的巨集宣告 (pic.h)
 - 使用 `__IDLOC` 巨集
 - 輸入為 16 進制的 4 個字元 (0 ~ F)

範例：PIC16F877A

```
#include <pic.h>

__IDLOC ( 12AB );

void main(void)
{
    // ... your code
}
```

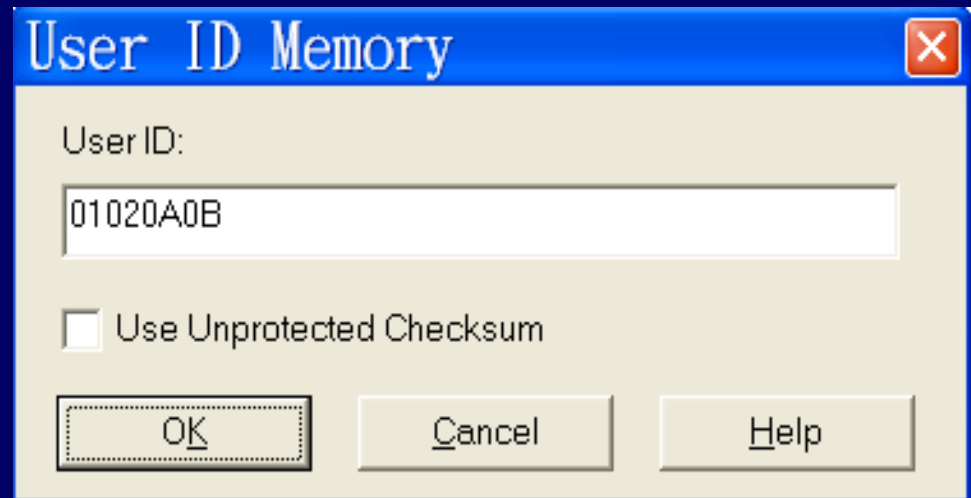

設定 EEPROM

- EEPROM 的巨集宣告 (pic.h)
 - 使用 `__EEPROM_DATA` 巨集
 - 每個巨集最多可輸入八個 Bytes

PIC16F877A 範例：

```
__EEPROM_DATA    (0x00,0x01,0x02,0x03,0x04,0x05,0x06,0x07);  
__EEPROM_DATA    (0x08,0x09,0x0a,0x0b,0x0c,0x0d,0x0e,0x0f);  
__EEPROM_DATA    ('H','i','-','T','e','c','h',0x00,);
```

Address	00	01	02	03	04	05	06	07	08	09	0A	0B	0C	0D	0E	0F	ASCII
0000	00	01	02	03	04	05	06	07	08	09	0A	0B	0C	0D	0E	0F
0010	48	69	2D	54	65	63	68	00	FF	FF	FF	FF	FF	FF	FF	FF	Hi-Tech.
0020	FF	FF	FF	FF	FF	FF	FF	FF	FF	FF	FF	FF	FF	FF	FF	FF
0030	FF	FF	FF	FF	FF	FF	FF	FF	FF	FF	FF	FF	FF	FF	FF	FF
0040	FF	FF	FF	FF	FF	FF	FF	FF	FF	FF	FF	FF	FF	FF	FF	FF

課程結束!

感謝您對Microchip的支持
如有任何問題請電

02-2717-7175

或

e-Mail: Taiwan.Techhelp@Microchip.com